



## Acelerómetro PCE-VD 3

### PCE-VD 3

El acelerómetro es un registrador de datos universal en miniatura que integra un sensor de aceleración triaxial (ejes X, Y, Z). El sensor interno del registrador de vibración tiene un rango de medición de  $\pm 16$  g por eje. La fuerza de aceleración se mide a lo largo de los ejes X, Y, Z. Como el acelerómetro está en movimiento mientras registra, las alteraciones quedan guardadas para los tres ejes. Gracias a su soporte para pared robusto y magnético, el acelerómetro puede ser colocado de forma rápida y sencilla en la posición deseada.

Las dimensiones reducidas y el peso ligero del acelerómetro permiten que pueda ser usado para otras aplicaciones, como por ejemplo, para el control de transportes. El acelerómetro también es apto para deportes, medicina o cualquier registro de movimientos de 1 a 3 ejes. Este acelerómetro para vibraciones se puede programar de forma sencilla a través de un software para el registro automático. Todos los datos del acelerómetro se traspan de forma rápida y sencilla a un PC o portátil mediante el puerto USB.

- ▶ Rango de medición:  $\pm 16$  g
- ▶ Incluye software
- ▶ Puerto USB
- ▶ Peso ínfimo
- ▶ Incluye soporte
- ▶ Capacidad de memoria de 8 Mbit (168 042 registros)
- ▶ Con soporte magnético para pared



### Especificaciones técnicas

Rango de medición	±16 g
Precisión	± 0,5 g
Resolución	0,004 g
Cuota de registro	50 ms ... 12 h
Memoria	8 Mbit
- Normal mode	168 042 valores
- Motion Detection mode	112 028 valores
Rango de frecuencia	0 ... 60 Hz
Interfaz	USB
Indicación del estado	A través de dos LED (Registro en marcha / Alarma)
Alimentación	1 x pila de 3,6 V, tipo 14250
Autonomía	Máx. 400 h
Software	Desde Windows XP (también versión 64 Bit)
Condiciones operativas	0 ... 40 °C / 10 ... 90 % H.r.
Condiciones de almacenamiento	- 10 ... 60 °C / 10 ... 75 % H.r.
Dimensiones del registrador	95 x 28 x 21 mm
Dimensiones del soporte	106 x 56 x 33,5 mm
Peso	25 g



### Contenido del envío

- 1 x Acelerómetro PCE-VD 3
- 1 x Soporte de pared
- 1 x Pila de 3,6 V
- 1 x Software
- 2 x Tornillos
- 1 x Manual de instrucciones

### Accesorios

- CAL-V-I Certificado de calibración ISO



Nos reservamos el derecho a modificaciones

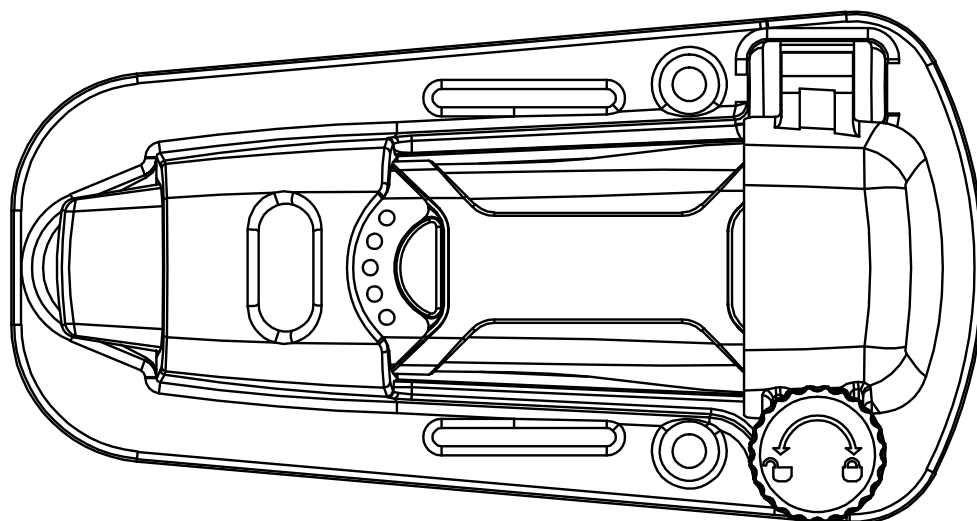
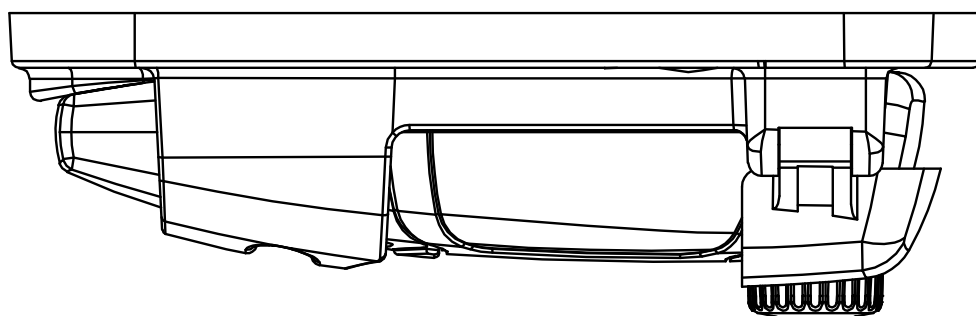
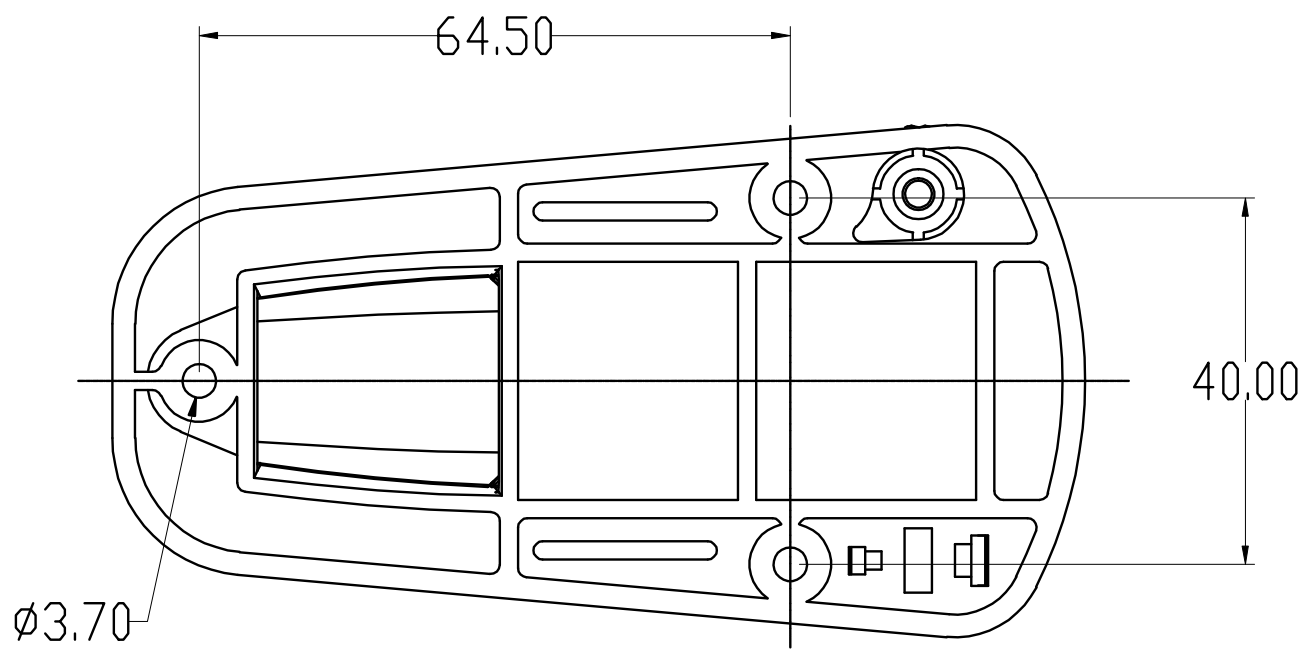

# DECLARATION OF CONFORMITY



PCE Deutschland GmbH  
Im Langel 4  
59872 Meschede  
Tel: +49 (0) 2903 / 976 99 0  
Fax: +49 (0) 2903 / 976 99 29  
E-Mail: [info@pce-instruments.com](mailto:info@pce-instruments.com)  
Internet: <http://www.pce-instruments.com>

EC-Konformitätserklärung	EC- Declaración de conformidad
EC- Dichiarazione di conformità	EC- Declaration of conformity
EC- Déclaration de conformité	EC- Uygunluk Beyanı
EC- Conformiteit-verklaring	EC- Заявление о соответствии
EC- Declaração de conformidade	EC- Deklaracja zgodności
EC- Prohlášení o shode	

<b>D</b>	Konformitätserklärung	Wir erklären hiermit, dass das Produkt, auf das sich diese Erklärung bezieht, mit den nachstehenden Normen übereinstimmt.
<b>E</b>	Declaración de conformidad	Manifestamos en la presente que el producto al que se refiere esta declaración está de acuerdo con las normas siguientes.
<b>I</b>	Dichiarazione di conformità	Dichiariamo con ciò che il prodotto al quale la presente dichiarazione si riferisce è conforme alle norme di seguito citate.
<b>GB</b>	Declaration of conformity	We hereby declare that the product to which this declaration refers conforms with the following standards.
<b>F</b>	Déclaration de conformité	Nous déclarons avec cela responsabilité que le produit, auquel se rapporte la présente déclaration, est conforme aux normes citées ci-après.
<b>TR</b>	Uygunluk Beyanı	Bu bildirimle bağlı ürünün aşağıdaki standartlara uygun olduğunu beyan ederiz.
<b>NL</b>	Conformiteit-verklaring	Wij verklaren hiermede dat het product, waarop deze verklaring betrekking heeft, met de hierna vermelde normen overeenstemt.
<b>RUS</b>	Заявление о соответствии	Мы заявляем, что продукт, к которому относится данная декларация, соответствует перечисленным ниже нормам.
<b>P</b>	Declaração de conformidade	Declaramos por meio da presente que o produto no qual se refere esta declaração, corresponde às normas seguintes.
<b>PL</b>	Deklaracja zgodności	Niniejszym oświadczamy, że produkt, którego niniejsze oświadczenie dotyczy, jest zgodny z poniższymi normami.
<b>CZ</b>	Prohlášení o shode	Tímto prohlašujeme, že výrobek, kterého se toto prohlášení týká, je v souladu s níže uvedenými normami.

Environment Meter: PCE-VD 3

Mark applied	EU Directive	Standards
	2004/108/EC	EN 61326-1:2006 EN 61326-2-1:20016 EN 61326-1:2005 EN 61326-2-1:2005

Meschede, 29.12.2010

Ort und Datum

PCE Deutschland GmbH  
Im Langel 4, 59872 Meschede  
Tel.: 02903/976990, Fax: 02903/9769929  
info@warensortiment.de  
www.warensortiment.de  
Patrick Philipp (Manager)